

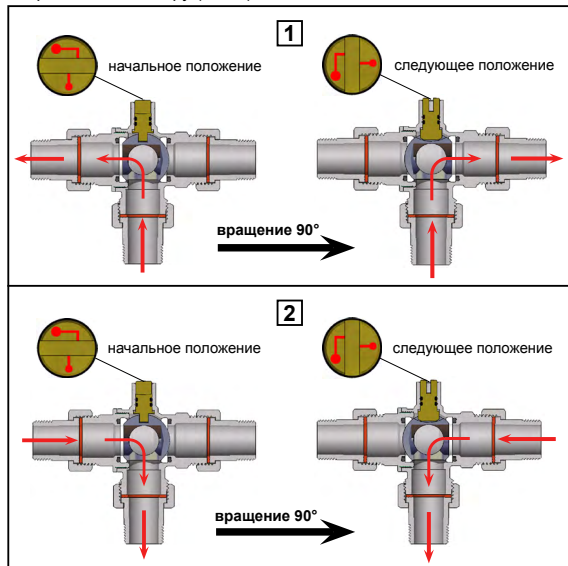

# Apr.3029

## ОТВОДНОЙ ШАРОВОЙ КРАН SOLAR-FAR

3-ходовой клапан с L-образным отводом является отводным шаровым клапаном с вводом жидкости снизу и подачей жидкости к разводящей сети справа или слева, в зависимости от положения привода (Рис.1), либо с притоком справа или слева, по направлению к центру (Рис.2).



Перед установкой привода важно убедиться, что отверстие потока в шаре клапана ориентировано в нужном направлении. Клапаном можно управлять при помощи отвертки. Положение шара можно определить посредством индикаторных меток, напечатанных на регулирующем штоке.

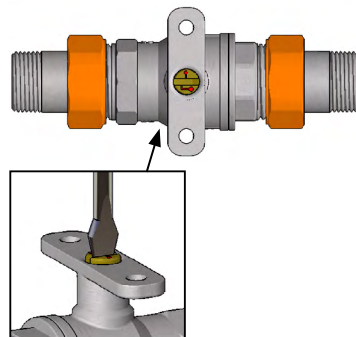

### ОБЗОР УСТАНОВКИ

- ⊕ Температурный датчик
- ⊗ Запорный клапан
- ⊕ Термометр
- ↑Z Обратный клапан
- ⊕ Насос

- 1- ОТВОДНОЙ ШАРОВОЙ КРАН SOLAR-FAR
- 2- ТЕРМОСТАТИЧЕСКИЙ СМЕСИТЕЛЬ SOLAR-FAR
- 3- Тепловая солнечная панель
- 4- Накопитель солнечной панели
- 5- Котел
- 6- Резервуар
- 7- Блок управления

**ТЕХНИЧЕСКИЕ ХАРАКТЕРИСТИКИ**  
 Номинальное давление: 16 бар  
 Максимальная температура: 130 °C  
 Совместимые носители: вода, вода с гликолом  
 O-образное уплотнение штока: FKM  
 Максимальный перепад давления: 5 бар

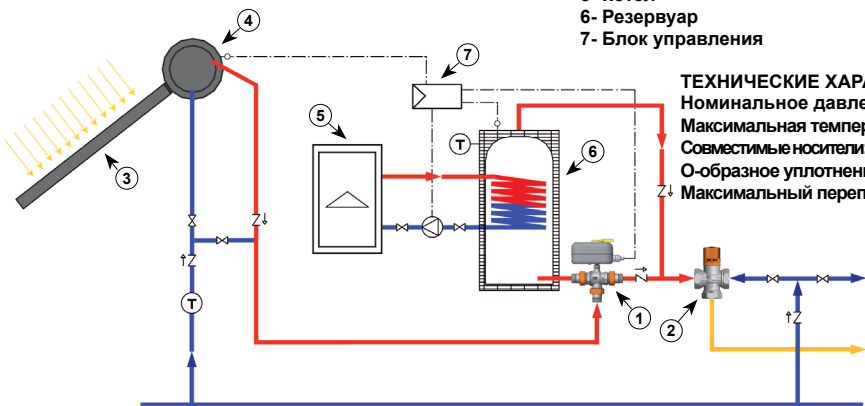

# Art.3029

## SOLAR-FAR DIVERTER BALL VALVE

The 3-Way valve with L passage is a diverter zone ball valve with fluid inlet from below and fluid delivery to the distribution pipework to either right or left according to the actuator position. (Fig.1), or, with inlet from right or left, towards the centre (Fig.2).

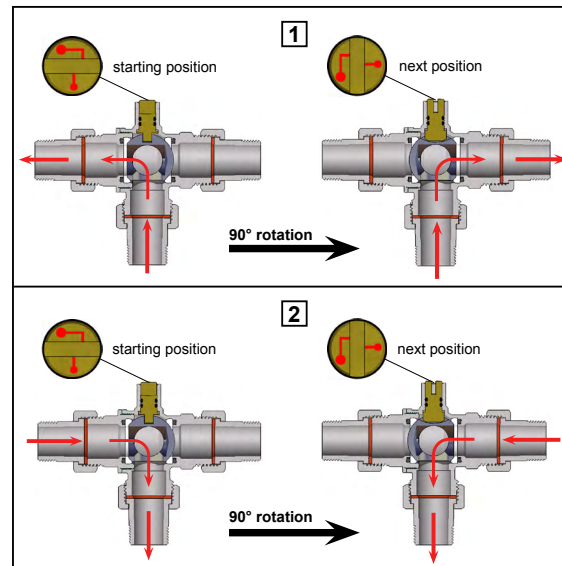

Before installing the actuator, it is essential to check that the flow aperture in the ball of the valve is orientated in the desired direction. The valve can be operated by means of a screwdriver. The ball position can be noted thanks to the indicator marks printed on the regulating stem.

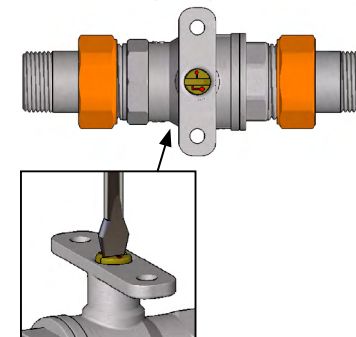

### INSTALLATION OVERVIEW

- ⊕ Temperature probe
- ⊗ Shut-off valve
- ⊕ Temperature gauge
- ↑Z Non-return valve
- ⊕ Pump

- 1-SOLAR-FAR DIVERTER BALL VALVE
- 2- SOLAR-FAR THERMOSTATIC MIXER
- 3- Thermal solar panel
- 4- Solar panel tank
- 5- Boiler
- 6- Tank
- 7- Control unit

**TECHNICAL FEATURES**  
 Nominal pressure: 16bar  
 Max temperature: 130°C  
 Compatible media: water, water with glycol  
 O-ring for stem sealing: FKM  
 Max differential pressure: 5bar

